

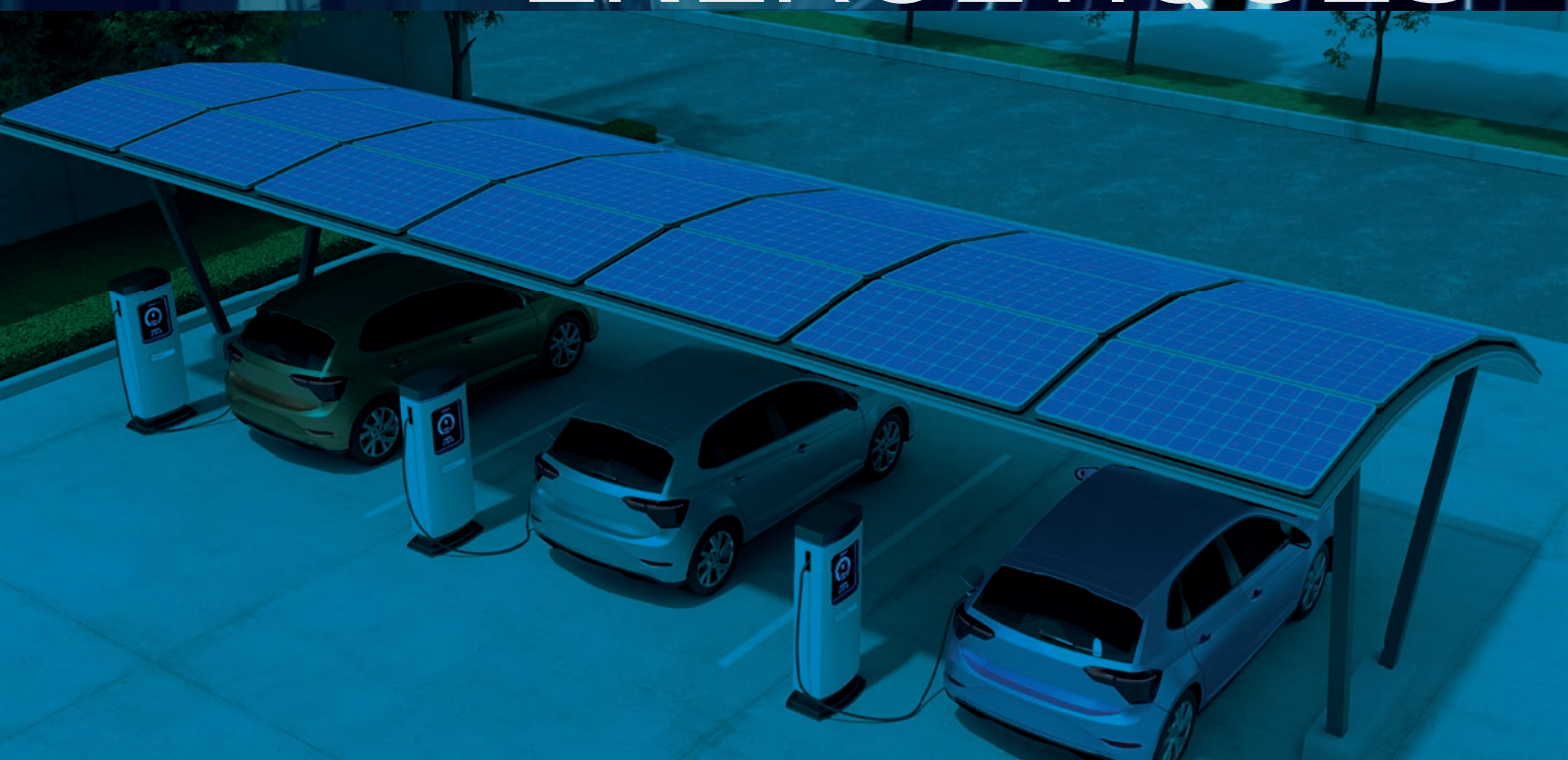

INTISUN



CRÉATEUR
DE SOLUTIONS
ÉNERGÉTIQUES



IntiSun® - Des solutions innovantes en matière d'énergie renouvelable pour un avenir durable

Certifications RGE, AQPV, et Qualit'ENR



IntiSun® vous propose des solutions énergétiques sur mesure, parfaitement adaptées à vos besoins spécifiques, alliant efficacité maximale et empreinte carbone réduite.

Nos produits de première qualité sont conçus pour accompagner avec élégance et performance la transition vers un avenir tout électrique.

IntiSun® met à votre disposition des équipements et des technologies de pointe, offrant des solutions complètes telles que les carports solaires et les toitures solaires. Ces systèmes intègrent un design soigné, des équipements de haute performance, une installation experte et un accompagnement financier sur mesure.

Laissez-vous séduire par notre gamme innovante, où chaque produit, qu'il s'agisse de nos ombrières ultra-modernes ou de nos carports puissants, se positionne comme un élément essentiel de notre quotidien. En cas de besoin, IntiSun® est à vos côtés pour fournir des solutions personnalisées.

Nous collaborons exclusivement avec des installateurs certifiés RGE et QualiPV, garantissant ainsi une qualité d'exécution irréprochable. De plus, dans une démarche éthique et responsable,

IntiSun® s'engage à obtenir l'attestation de conformité par un organisme agréé pour toutes ses installations.



Découvrez IntiSun[®], votre partenaire de confiance pour **des solutions énergétiques durables** et innovantes

Les Énergies Renouvelables (ENR), également appelées énergies d'origine renouvelable, sont des sources d'énergie constamment régénérées par des phénomènes naturels, les rendant inépuisables, IntiSun[®] simplifie l'accès aux technologies solaires avancées pour un avenir énergétique plus propre et plus économique.

Le choix des matériaux et du prestataire est essentiel pour effectuer une rénovation énergétique de qualité, ils peuvent vous garantir une installation fiable dans le temps, de qualité et correctement dimensionnée.

IntiSun[®] certifiée pour ses solutions énergétiques innovantes et fiables, portées par une expertise reconnue dans le domaine des énergies renouvelables, sera à même de vous fournir des solutions complètes couvrant les panneaux de toitures, des fermes solaires, des Carports individuels ou des Ombrières industrielles.

Nous proposons le matériel, le design, l'installation, les certifications et les attestations, mais aussi l'assurance et l'aide au financement.



Intisun, votre partenaire indispensable grâce à **notre expertise et notre savoir-faire** en matière d'ENR

IntiSun® est née de la convergence d'opportunités stratégiques, de rencontres inspirantes, et d'une analyse perspicace du secteur des énergies renouvelables. Notre mission : accompagner plusieurs nations dans la mise en œuvre de solutions énergétiques durables et novatrices.

Face à la dynamique croissante impulsée par les gouvernements en faveur du développement des énergies renouvelables, l'action s'impose comme une nécessité impérieuse.

IntiSun® incarne cette volonté d'agir et de participer activement à une transition énergétique responsable, durable et accessible à tous. Nous nous engageons à soutenir l'évolution vers un avenir où l'énergie propre est à la portée de tous.

En France, les échéances de 2026 pour les parkings et de 2030 pour les véhicules électriques représentent des étapes cruciales.

Nos produits, véritablement innovants, sont conçus pour accompagner cette transformation vers une électrification totale. Notre engagement est de simplifier l'acquisition et l'installation de ces technologies de pointe, rendant ainsi la transition vers un mode de vie plus respectueux de l'environnement non seulement possible, mais également accessible. En nous adaptant à ces nouvelles exigences, nous contribuons à façonner un avenir plus vert et plus solidaire.

LES KITS CARPORTS



Les kits Carports Solaires Intisun® ajoutent une touche d'innovation et de durabilité à votre propriété

Protégez vos véhicules des intempéries tout en générant de l'électricité propre pour recharger vos véhicules électriques et alimenter votre foyer.

En mode Full Hybride, l'énergie produite peut être revendue à l'opérateur (*) ou stockée dans un pack batteries pour une utilisation ultérieure.

Les Kits Carports Solaires IntiSun® apportent une touche d'innovation et de durabilité à votre propriété.

Durabilité et entretien minimal : Conçus pour résister aux intempéries, nos carports solaires nécessitent peu d'entretien, garantissant ainsi longévité et fiabilité à long terme.

Ils représentent un investissement rentable en réduisant vos charges tout en vous protégeant des futures hausses des tarifs d'électricité.

Un carport photovoltaïque : pour abriter, produire et autoconsommer.

- *Faites estimer gratuitement votre projet de rénovation énergétique Afin de réaliser un devis détaillé.*
- *Nous vous offrons un accompagnement personnalisé pour vous faire économiser le maximum d'énergie*
- *Nous vous garantissons une installation efficace grâce à nos artisans RGE (Reconnu Garant de l'Environnement).*
- *Garantir votre installation afin qu'elle soit saine et écologique de manière durable.*

LES KITS ROOFTOP



Les kits Rooftop IntiSun® métamorphosent les surfaces inexploitées de vos toits en sources de production d'énergie renouvelable grâce à l'installation de panneaux solaires.

Nous optimisons l'utilisation de ces espaces souvent sous-utilisés pour maximiser votre efficacité énergétique

Notre offre comprend une étude de faisabilité personnalisée, un devis détaillé, ainsi qu'une projection financière sur plusieurs années.

Vous pouvez ainsi évaluer la rentabilité de votre investissement, que ce soit en auto-consommation ou en revente de l'énergie produite.

Les kits Rooftop, des structures modulaires et adaptables pour répondre à tous vos besoins quel que soit votre surface

IntiSun® confie à son partenaire, l'un des cabinets d'études les plus renommés en France, la réalisation d'une étude préliminaire.

Cette étude, rigoureusement élaborée, sera ensuite transmise à nos ingénieurs, qui vous proposeront une solution financière détaillée et adaptée à votre projet, en conformité avec les normes en vigueur.

Après une phase de fabrication de vos produits de dernière

génération, ceux-ci seront installés et validés par notre partenaire installateur, une société française certifiée.

Cette étape se déroulera dans un cadre de totale transparence, garantissant la qualité et la fiabilité de l'installation.

Enfin, nous procéderons à la validation finale et à la mise en place des garanties, assurant ainsi la pérennité de votre investissement.

NOS OMBRIÈRES



Vous avez pris la décision d'installer des panneaux photovoltaïques sur votre parking extérieur ?

Grâce à nos offres vous pouvez équiper votre parc de stationnement d'ombrières photovoltaïques directement après leurs fabrications, vous garantissant ainsi les dernières innovations.

Les ombrières IntiSun® sont des structures modulaires et économiques, idéales pour les parkings d'entreprises.

Elles répondent aux réglementations de 2026 en matière de mise en conformité des parkings extérieurs.

Rappel important :

Mise en conformité immédiate pour les nouveaux projets de parkings extérieurs de plus de 1 200 m².

D'ici le 1er juillet 2026 pour les parcs de stationnement existants de 10 000 m² et plus

D'ici le 1er juillet 2028 pour les parkings existants dont la superficie est comprise entre 1 500 m² et 10 000 m².

IntiSun® se tient à votre disposition pour recueillir vos besoins et vous conseiller sur les solutions les plus adaptées à votre projet.

Selon la nature de votre projet, votre budget, ainsi que les spécificités de votre parking existant, un architecte et un ingénieur dédiés vous proposeront les solutions optimales, tout en vous garantissant des tarifs compétitifs.

LES ONDULEURS



Les onduleurs IntiSun® sécurisent vos installations

Grâce à ses équipes d'ingénieurs experts en recherche et développement, IntiSun a franchi des étapes décisives dans l'amélioration de la compatibilité, de la stabilité, et de l'efficacité de ses onduleurs solaires, tout en optimisant leur surveillance.

IntiSun investit continuellement dans l'innovation pour offrir les technologies les plus avancées du marché. Nos onduleurs solaires garantissent une performance optimale, en assurant la compatibilité, la stabilité et l'efficacité de vos installations.

En intégrant les caractéristiques les plus pointues disponibles actuellement, IntiSun vous permet, à travers l'énergie renouvelable, de contribuer activement à l'atteinte de la neutralité carbone de votre entreprise.



- Onduleur en réseau
- Différentes puissances
- Mode Hybride

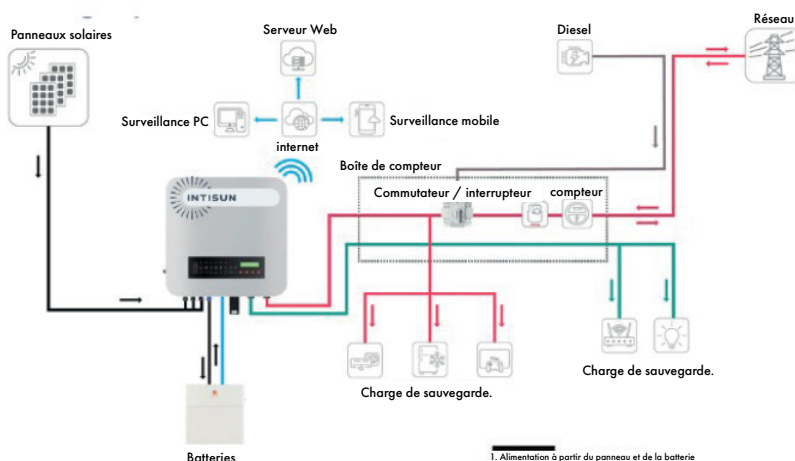

1 Lorsque qu'il n'y a pas suffisamment de soleil en journée, les panneaux photovoltaïques fourniront en premier lieu de l'électricité aux chargeurs, puis aux batteries et enfin au réseau électrique.

2 En cas d'absence de soleil et de connexion au réseau, les batteries seront la principale source d'alimentation pour les charges de secours. Le réseau sera la source d'alimentation supplémentaire.

3 En l'absence de soleil, de puissance du réseau et de batterie, les batteries seront la principale source d'alimentation pour les charges de secours.

4 En l'absence de soleil, de puissance du réseau et de batterie, on pourra encore utiliser le diesel, qui servira de source d'alimentation.

1. Alimentation à partir du panneau et de la batterie
 2. Luminosité solaire suffisante, alimentation principale à partir des panneaux pour charger les équipements, supplémentaire : réseau électrique
 3. Autres situations : alimentation provenant du réseau électrique pour charger les équipements
- Exportation d'électricité vers le réseau ou alimentation provenant du réseau
Alimentation à partir du diesel
Communication (Wi-Fi/4G/GPRS)

LES PANNEAUX

Les panneaux IntiSun® pour une efficacité énergétique durable

IntiSun® : L'Excellence de l'Efficacité Énergétique Durable

IntiSun® est fier de représenter en exclusivité en France le leader mondial de la fabrication de cellules solaires. Grâce à notre partenariat avec ce pionnier de l'innovation technologique, nous sommes en mesure de vous offrir en avant-première les dernières avancées dans le domaine de l'énergie solaire.

Notre approche novatrice repose sur le « on-demand manufacturing », un modèle de production qui révolutionne la logistique traditionnelle en réduisant considérablement les coûts et en évitant l'obsolescence des composants. Ce procédé garantit non seulement une efficacité accrue, mais aussi une durabilité optimale de nos produits.

LES STRUCTURES

Les structures IntiSun® modulables et adaptables à tous vos besoins

IntiSun® c'est aussi des structures modulables conçues pour répondre à tous vos besoins

Découvrez nos structures modulaires, élaborées à partir de matériaux de qualité, offrant une flexibilité inégalée :

- Acier époxy : Disponible en couleurs personnalisées ou en finition naturelle.
- Aluminium : Proposé en teintes sur mesure ou en version brute.

Nos modules sont conçus pour se multiplier à l'infini, permettant des configurations variées et une multitude de possibilités de positionnement. Que vos besoins soient simples ou complexes, nos solutions s'adaptent parfaitement à vos exigences spécifiques

PERSONNALISER

Découvrez nos options votre installation sur-mesure

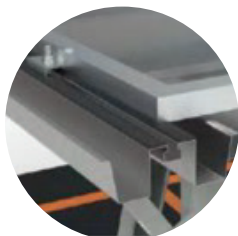

Le Design

IntiSun® s'engage continuellement à perfectionner le design de ses produits. Vous pourrez ainsi y intégrer des options variées telles que des éclairages intelligents, des prises électriques, ou encore des brise-vues. Nos structures se déclinent en modèles adossés ou autoportants, avec ou sans bandeaux décoratifs.



Tailles et Puissances

Nos carports et ombrières sont des solutions hybrides, modulables et extensibles à l'infini. Disponibles en plusieurs formats – simple, double, ou simple large ils peuvent être étendus pour accueillir de 2 à 60 véhicules.



Utilisations

IntiSun® propose l'intégration de bornes de recharge pour véhicules électriques à ses installations. Nous offrons également la possibilité de stocker l'énergie produite sur des batteries annexes pour une utilisation ultérieure, ou encore de rediriger les flux énergétiques vers votre opérateur.



Financements

Cela peut se faire de trois manières principales : en fonds propres, par prêt bancaire ou via un crédit proposé par IntiSun® et son partenaire financier. L'achat en fonds propres est avantageux car il évite les intérêts, tandis que le prêt bancaire, facile à obtenir, est souvent privilégié pour sa rentabilité à long terme. Les partenaires d'IntiSun® proposent également des crédits attractifs sans apport initial.

Par ailleurs, plusieurs aides publiques, comme la prime à l'autoconsommation, la TVA réduite, les subventions régionales et l'obligation d'achat, sont disponibles pour réduire le coût total du projet.

N'hésitez pas à vous renseigner auprès de nos équipes, il existe de nombreuses autres options pour répondre au mieux à vos besoins et vos contraintes



Intisun, une équipe d'experts pour vous accompagner dans vos projets

Grâce à l'expertise inégalée de nos équipes, IntiSun® est en mesure de franchir de nouvelles étapes cruciales dans les années à venir. Nous sommes ravis de vous présenter nos récents contrats de financement, qui renforceront notre position sur le marché et stimuleront notre croissance.

Un Service Après-Vente Bilingue : Votre Garantie de Sérénité

Notre service après-vente, disponible en français et en anglais, vous accompagne pour assurer la longévité et l'efficacité de vos solutions tout au long de leur cycle de vie.

Nos divisions clés : une expertise au service de l'excellence

- **Direction des Opérations :**
Forts de notre expertise en systèmes informatiques, électronique et télécommunications, nous assurons un suivi rigoureux des matériels installés ainsi que de nos partenaires, garantissant ainsi une performance optimale.
- **Direction des Achats :**
Spécialisée dans les énergies renouvelables, notre équipe veille à la pérennité de vos équipements en garantissant l'absence d'obsolescence et en surveillant les dernières avancées technologiques.
- **Direction Commerciale :**
Notre direction commerciale s'engage à vous proposer les meilleures offres qualité/prix, adaptées aux spécificités du marché européen.

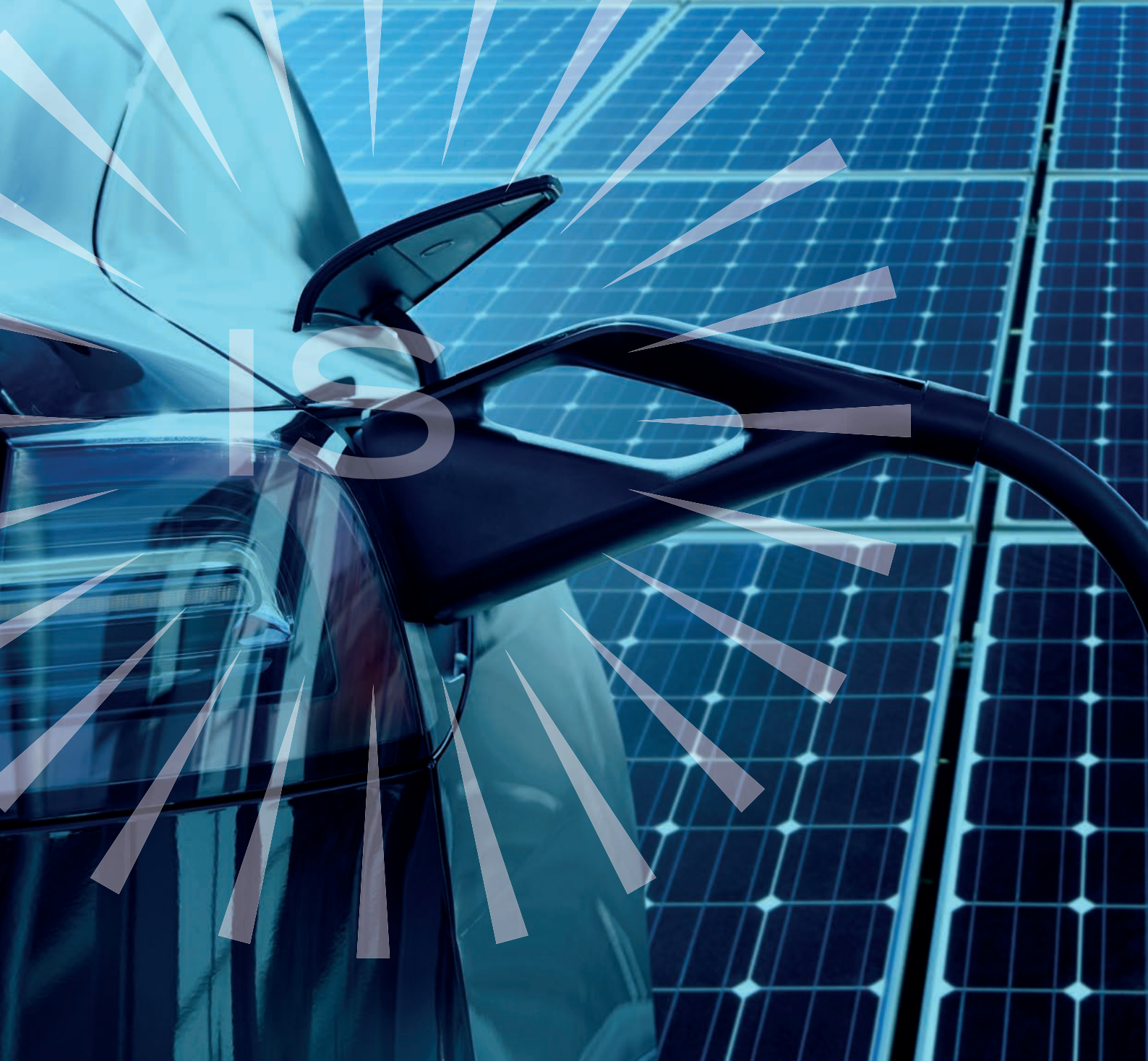

Pour plus d'informations, contactez-nous à l'adresse suivante :
3 traverse Notre Dame, 13 100 Aix en Provence,

+33 (0)4 87 63 90 00
contact@intisun.fr
www.intisun.fr